

Ausführung der Projektzeichnung
nicht bindend!

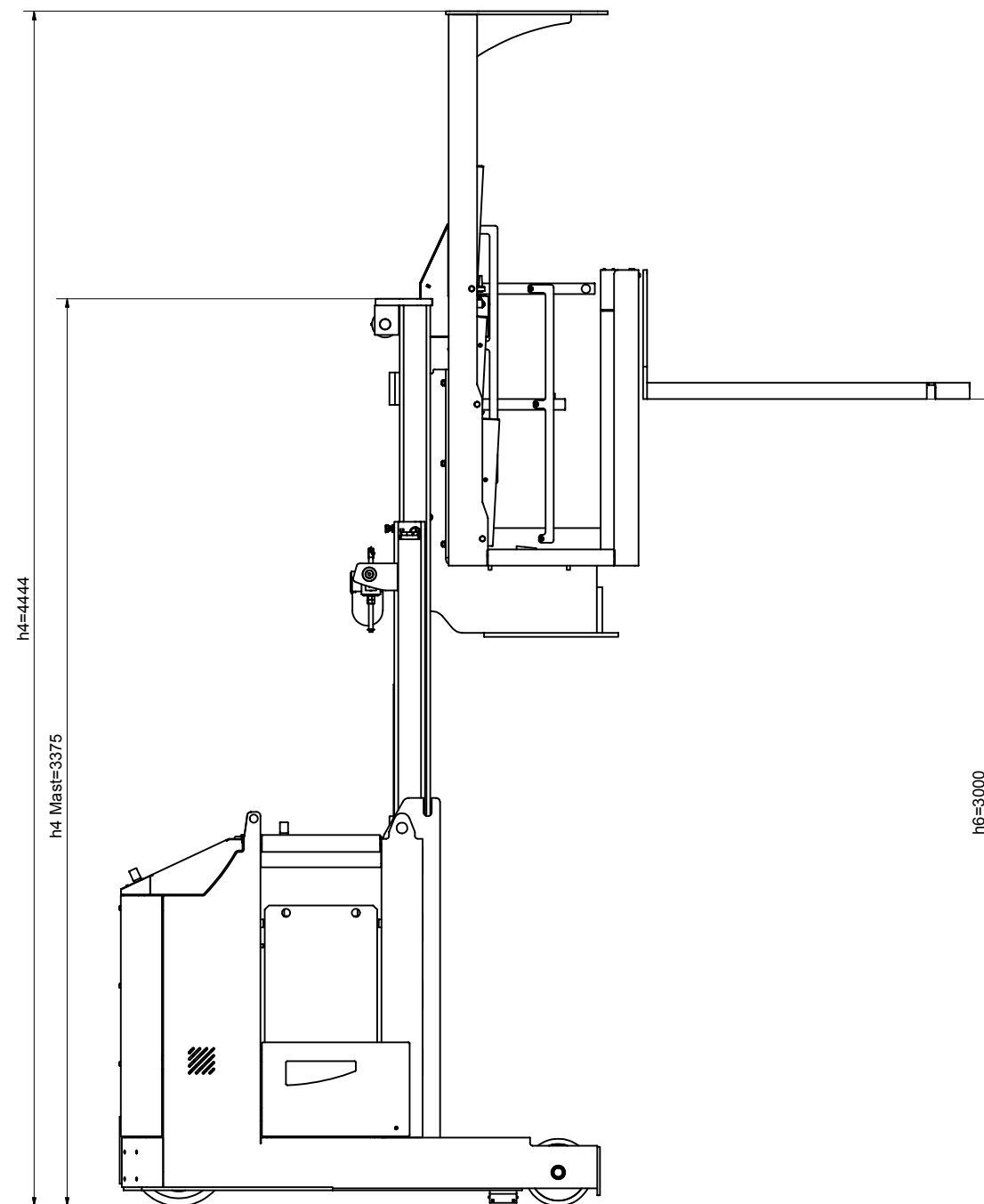
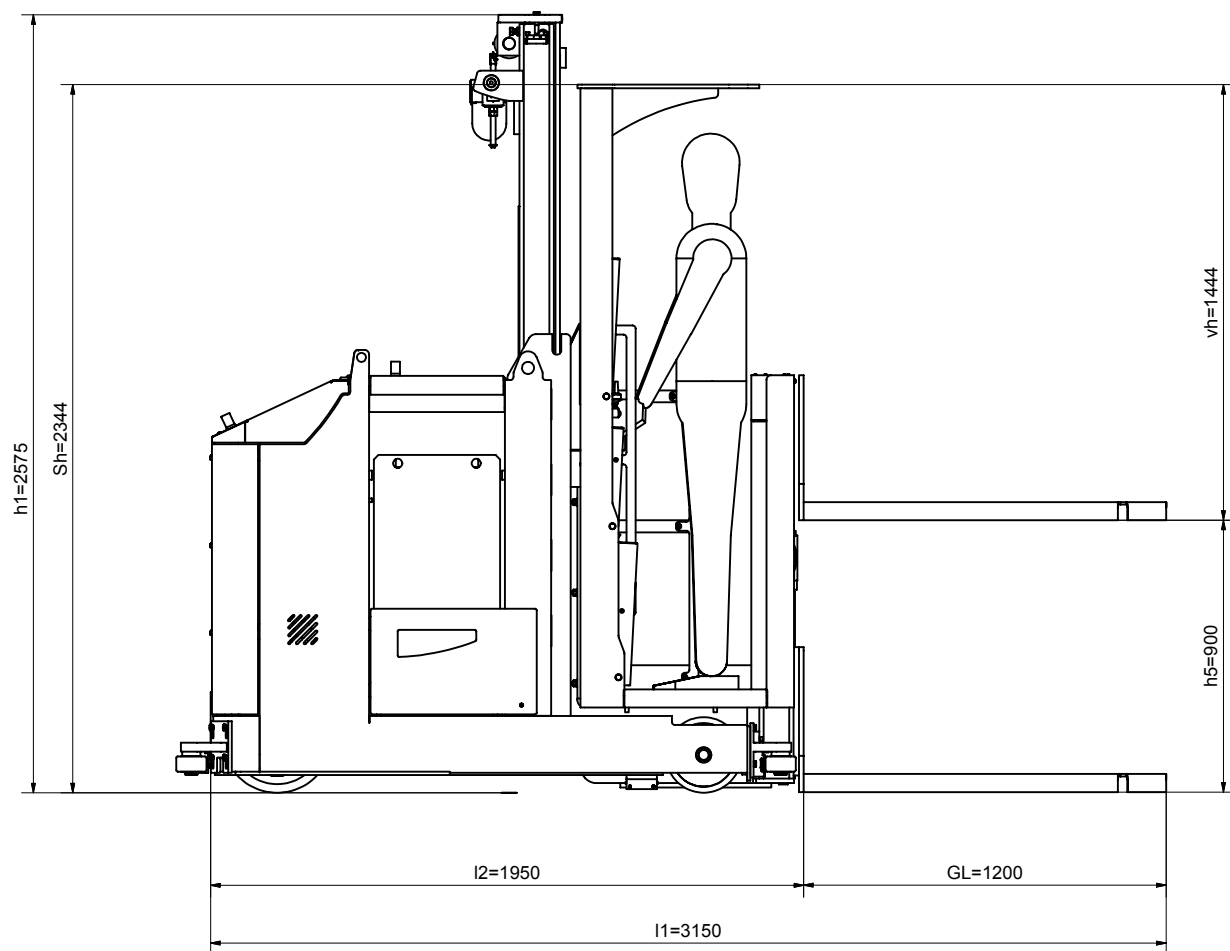
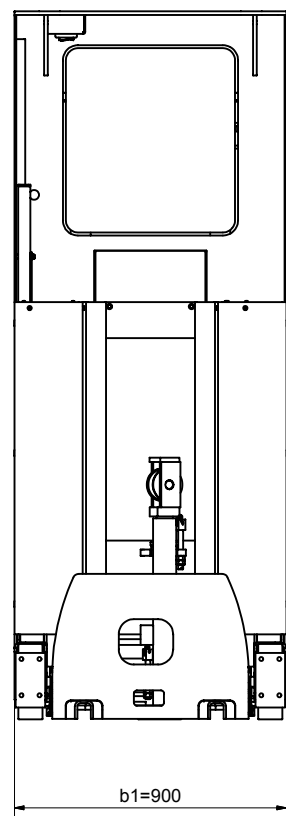
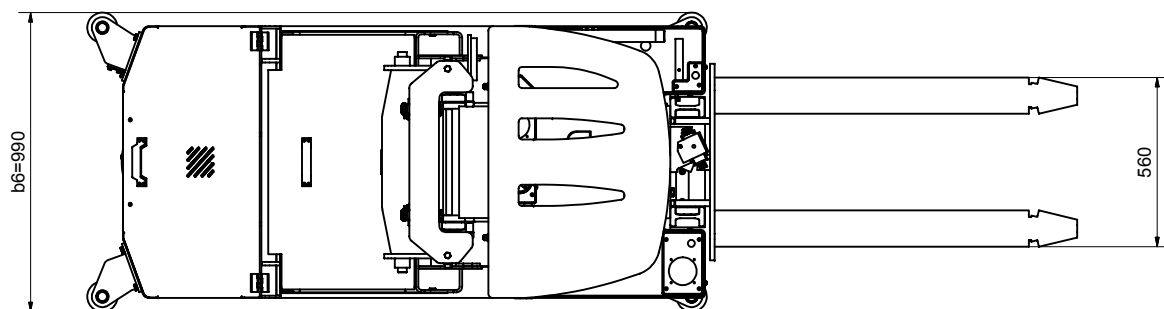

Bezeichnung	Abmessung	DIN / ISO	Werkstoff	Identnummer
	Maße ohne Toleranzangabe nach DIN ISO 2768 T1 C	Schutzvermerk nach DIN 34 beachten!	Maßstab / Auftrag	Gewicht
	Datum	Name	Benennung	
	Gez. 07.09.2005	VH	Maßblatt	
	Gepr. 07.09.2005	AO		
	Freigez. 07.09.2005	AO		
Zeichnungs-/Identnummer		Revision	Blatt	
HUBTEX M1002375		0000	1	
TESTLEISTUNGSGERÄT 10-12MaßstabMaßstab M1002375 am				